

PLUTO DALI CCT

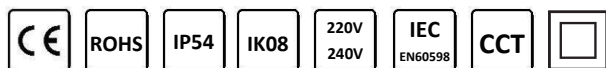

Produktinformation

PLUTO ist unsere neue vielseitige Designleuchte für die Wand- und Deckenmontage. PLUTO verfügt sowohl über direktes als auch indirektes Licht, das nicht nur für ein stilvolles Design sorgt, sondern auch die Blendung minimiert und eine angenehme Atmosphäre schafft. Dank ihrer Vielseitigkeit ist diese Leuchte ideal für viele Arten von Räumen, von Büros bis hin zu Feuchträumen, Fluren und Treppenhäusern. PLUTO hat einen CCT-Schalter mit 3000K oder 4000K. Die Kabeleinführung ist von der Rückseite und/oder der Seite der Leuchte möglich.

Daten zum Produkt

Allgemeine Informationen	
Art der Lichtquelle	LED
Anzahl der LED-Module	5 Stk.
Abstrahlwinkel des LED-Moduls	88°
Farbtemperatur	3000K, 4000K
CRI	80
LED-Modul austauschbar	Nein
Anzahl der LED-Treiber	1
Inklusive Treiber	Ja
Treiber austauschbar	Ja
L90 Lebensdauer des LED-Moduls	53,000 Std.
L80 Lebensdauer des LED-Moduls	111,000 Std.
LED-Modul Lumen	3000K: 3980lm 4000K: 4032lm
Betrieb und Elektrik	
Eingangsspannung	220-240 Vac
Eingangsfrequenz	50 to 60 Hz
Wattleistung des Systems	22W/23W/25W/26W/28W/30W/31W/32W
Einschaltstrom	22A
Einschaltzeit	172 µs
Leistungsfaktor	>0.97
Überspannungsschutz	3.75KV (L/N)
Temperaturbereich der Umgebung	-20°C to + 40°C
Leistung Umgebungstemperatur Tq	+25 °C

SDCM	Etwa 3 Schritte
Diffuser-Typ	PC
Steuerung und Dimmen	DALI
Art der Verbindung	3-poliger Stecker
Schutzklasse IEC	Sicherheitsklasse II
Glühdrahtprüfung	650°C
UGR	19
PstLM	≤1
SVM	≤0.4
CE-Zeichen	Ja
EU RoHS-konform	Ja
Nettogewicht (Stück)	1.86 Kg
Abmessungen	
Gesamtlänge	400 mm
Gesamtbreite	400 mm
Gesamthöhe	60 mm
Mechanik und Gehäuse	
Material des Gehäuses	PP + Fiberglass
Diffuser-Material	PC
Farbe des Gehäuses	Weiß / Schwarz
IP-Schutzcode	IP54
Schlagschutzcode	IK08
Bemerkungen	
Ausfallrate des LED-Treibers bei 50.000 Std. bei 25 °C	5%
Toleranz bei der Leistungsaufnahme	±10%

Spezifikationen

Artikel-Nummer	LED Modul Wattage*	Länge mm	Breite mm	Höhe mm	CCT (Kelvin)*	Licht fluss (Lm) *	CRI (Ra)*	Abstrahl- winkel*	Energie- klasse	Dimmbar
5740320440104 (Weiß)	32	400	400	60	3000K	3024	80	88°	D	NO
5740320440104 (Weiß)	32	400	400	60	4000K	3136	80	88°	D	NO
5740320440203 (Schwarz)	32	400	400	60	3000K	2800	80	88°	D	NO
5740320440203 (Schwarz)	32	400	400	60	4000K	2912	80	88°	D	NO

* Aufgrund der besonderen Bedingungen bei der Herstellung von LEDs können sich die typischen Daten der technischen Parameter nur auf statistical beziehen und entsprechen nicht notwendigerweise den tatsächlichen Parametern jedes einzelnen Produkts, die von den typischen Werten abweichen können. Eine Toleranz von maximal 10% wird in jedem Fall als akzeptabel angesehen.

Stromkreisunterbrechung

Schutzschalter Modell-Nr.	B10	B13	B16	B20	C10	C13	C16	C20
Produktname								
Pluto DALI CCT	20	26	32	40	34	44	54	68

Maßzeichnungen

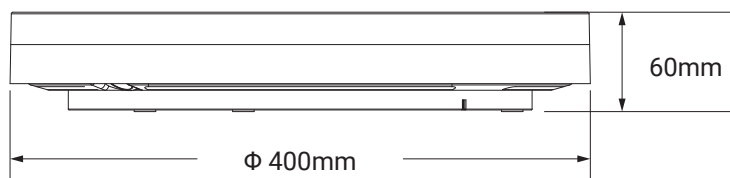

Installationsanleitung

①

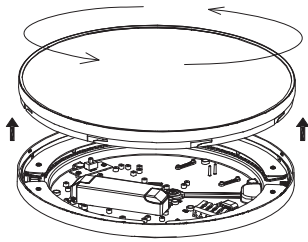

Drehen Sie den Diffuser gegen den Uhrzeigersinn.
Entfernen Sie den Diffuser und die PCBA vertikal.

②

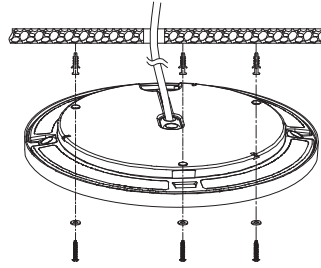

- Trennen Sie den Strom ab. Führen Sie das Eingangskabel durch den Gummistopfen in die Leuchte. Schließen Sie die N-, Erdungs- und L-Leitung gemäß dem Schaltplan an.
- Schlagen Sie die Dübel in die vorgebohrten Löcher an der Decke. Nutzen Sie Kunststoffunterlegscheiben auf den selbstschneidenden Schrauben und erleichtern Sie sie, um die Montage an der Decke/Wand zu ermöglichen.

③

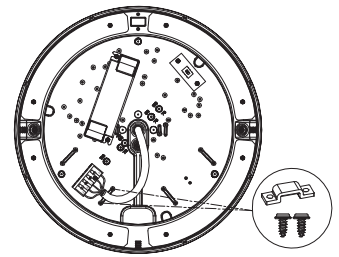

Bringen Sie die Kabelschelle an.

④

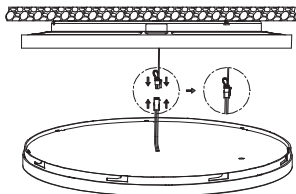

Schließen Sie das Gleichstromkabel an.

⑤

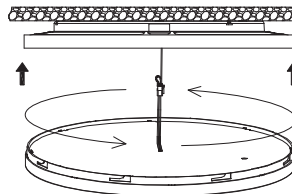

Montieren Sie den Diffuser durch Drehen im Uhrzeigersinn auf den Sockel.

⑥

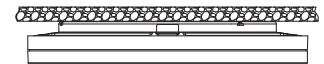

Installation abgeschlossen.

Installation **1**

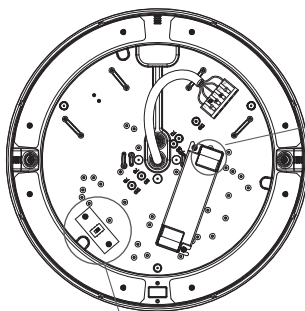

Wattzahl Einstellung

Power	Current	1	2	3
32W	1050mA	○	○	○
31W	1000mA	○	○	●
30W	950mA	○	●	○
28W	900mA	○	●	●
26W	850mA	●	○	○
25W	800mA	●	○	●
23W	750mA	●	●	○
22W	700mA	●	●	●

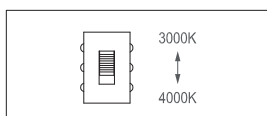

CCT Einstellung

Wattage / CCT Einstellungen **2**

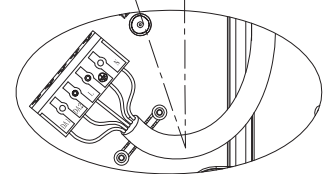
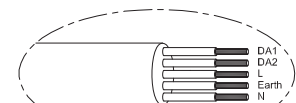
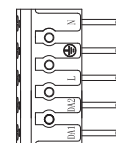

Der Mindestdurchmesser beträgt $\geq 0,75\text{mm}^2$ Abmessung: $\phi 8\text{mm}$ < Kabel < $\phi 9\text{mm}$

Anschließen des Netzteils **3**

4 Zeichnung

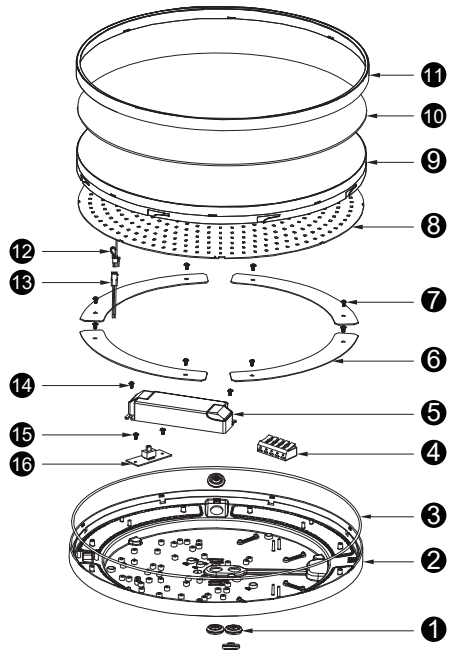

- | | |
|----------------------------------|--|
| ① Wasserdichter Gummistopfen | ⑨ Diffuser |
| ② Basis | ⑩ UGR anti-glare film |
| ③ Wasserdichter Ring | ⑪ Zierring |
| ④ Klemmleiste | ⑫ DC-Kabel Stecker |
| ⑤ Treiber | ⑬ DC-Kabel Buchse |
| ⑥ LED PCBA-1 | ⑭ Schrauben für die Befestigung des Treibers |
| ⑦ Schrauben für PCBA-Befestigung | ⑮ Schrauben für CCT Schalter |
| ⑧ LED PCBA-2 | ⑯ CCT switch |

5 Zubehör



Kabelklemme

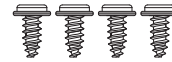

PB3x6mm-Schrauben (fix Kabelschelle)

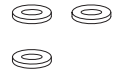

Ø8 Wasserdichte Silikon-Unterlegscheibe

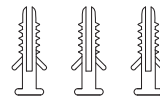

Ø6x25mm Rawl-Dübel PA4x25mm-Schrauben

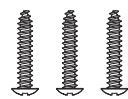

DK: Må kun installeres af autoriseret elinstallatør
 EN: Only to be installed by an authorized electrician.

UGR(Unified Glare Rating) Table

Test:U:220.40V I:0.1500A P:32.400W PF:0.9780 Freq:50.00Hz										
Lamp Flux:3183.95x1 lm										
NAME: Pluto DALI CCT - Hvid					TYPE:					
MFR.:					DIM.: ϕ 400*60 (mm)					
					SUR.: ϕ 388 (mm)					
ceiling/cavity	0.7	0.7	0.5	0.5	0.3	0.7	0.7	0.5	0.5	0.3
walls	0.5	0.3	0.5	0.3	0.3	0.5	0.3	0.5	0.3	0.3
working plane	0.2	0.2	0.2	0.2	0.2	0.2	0.2	0.2	0.2	0.2
Room dimensions	Viewed crosswise					Viewed endwise				
x = 2H y = 2H	14.7	15.9	15.3	16.5	17.2	15.2	16.3	15.8	16.9	17.7
3H	16.7	17.7	17.3	18.4	19.1	16.7	17.8	17.4	18.4	19.2
4H	17.4	18.4	18.1	19.0	19.8	17.3	18.3	18.0	19.0	19.7
6H	18.1	18.9	18.7	19.6	20.4	17.9	18.8	18.6	19.4	20.2
8H	18.3	19.1	18.9	19.8	20.6	18.1	19.0	18.8	19.6	20.4
12H	18.4	19.2	19.1	19.9	20.7	18.3	19.1	19.0	19.8	20.6
4H 2H	15.1	16.0	15.7	16.7	17.5	15.4	16.4	16.1	17.0	17.8
3H	17.2	18.0	17.9	18.7	19.5	17.2	18.0	17.8	18.7	19.5
4H	18.1	18.9	18.8	19.6	20.4	18.0	18.7	18.7	19.4	20.2
6H	18.9	19.6	19.7	20.3	21.1	18.7	19.3	19.4	20.0	20.9
8H	19.2	19.8	19.9	20.5	21.4	19.0	19.6	19.7	20.3	21.1
12H	19.4	19.9	20.1	20.7	21.5	19.2	19.7	19.9	20.5	21.3
8H 4H	18.4	19.0	19.1	19.7	20.5	18.2	18.8	18.9	19.5	20.4
6H	19.4	19.9	20.1	20.6	21.5	19.1	19.6	19.9	20.4	21.2
8H	19.8	20.2	20.5	21.0	21.8	19.5	19.9	20.3	20.7	21.6
12H	20.0	20.4	20.8	21.2	22.1	19.8	20.2	20.6	21.0	21.9
12H 4H	18.4	18.9	19.2	19.7	20.5	18.3	18.8	19.0	19.5	20.4
6H	19.4	19.9	20.2	20.6	21.5	19.2	19.6	20.0	20.4	21.3
8H	19.9	20.3	20.7	21.0	22.0	19.6	20.0	20.4	20.8	21.7
CIE190: 2010										

CIE190: 2010
Area: 0.118 m2

H(β) Range:-90 - 90DEG
H(β) Interval: 1.0DEG
Test Speed: HIGH
Temperature:25.3DEG
Operators:DAMIN
Test Date:2024-01-25

V(B) Range:-180 - 180DEG
V(B) Interval: 5.0DEG
Test System:EVERFINE GO-2000A_V1 SYSTEM V2.00.443
Humidity:65.0%
Test Distance:8.000m [K=0.7125]
Remarks:

UGR(Unified Glare Rating) Table

Test:U:220.40V I:0.1490A P:32.200W PF:0.9760 Freq:50.00Hz		
Lamp Flux:2934.16x1 lm		
NAME: Pluto DALI CCT - Sort	TYPE:	
MFR.:	DIM.: ϕ 400*60 (mm)	
	SUR.: ϕ 388 (mm)	

ceiling/cavity	0.7	0.7	0.5	0.5	0.3	0.7	0.7	0.5	0.5	0.3
walls	0.5	0.3	0.5	0.3	0.3	0.5	0.3	0.5	0.3	0.3
working plane	0.2	0.2	0.2	0.2	0.2	0.2	0.2	0.2	0.2	0.2
Room dimensions	Viewed crosswise					Viewed endwise				
x = 2H y = 2H	16.4	17.6	16.9	18.0	18.5	16.7	17.9	17.1	18.3	18.8
3H	17.5	18.6	18.0	19.0	19.6	17.6	18.7	18.1	19.1	19.6
4H	18.0	19.0	18.5	19.5	20.1	18.0	19.0	18.5	19.5	20.0
6H	18.5	19.4	19.0	20.0	20.5	18.4	19.3	18.9	19.8	20.4
8H	18.7	19.6	19.2	20.1	20.7	18.5	19.4	19.1	20.0	20.5
12H	18.7	19.6	19.3	20.2	20.7	18.6	19.5	19.2	20.1	20.6
4H 2H	16.6	17.6	17.1	18.1	18.6	16.9	17.9	17.4	18.4	18.9
3H	17.8	18.7	18.4	19.2	19.8	18.0	18.9	18.6	19.4	20.0
4H	18.5	19.3	19.1	19.9	20.5	18.6	19.4	19.2	20.0	20.6
6H	19.2	19.9	19.8	20.5	21.1	19.2	19.8	19.8	20.4	21.1
8H	19.4	20.0	20.0	20.7	21.3	19.4	20.0	20.0	20.6	21.3
12H	19.5	20.1	20.2	20.8	21.5	19.5	20.1	20.2	20.8	21.5
8H 4H	18.7	19.3	19.3	19.9	20.6	18.8	19.4	19.4	20.0	20.7
6H	19.5	20.0	20.2	20.7	21.4	19.5	20.0	20.1	20.6	21.4
8H	19.8	20.3	20.5	21.0	21.7	19.8	20.2	20.5	20.9	21.7
12H	20.1	20.5	20.8	21.2	21.9	20.1	20.5	20.8	21.1	21.9
12H 4H	18.7	19.3	19.3	19.9	20.6	18.8	19.3	19.4	20.0	20.7
6H	19.6	20.0	20.2	20.7	21.4	19.5	20.0	20.2	20.6	21.4
8H	19.9	20.3	20.6	21.0	21.8	19.9	20.3	20.6	21.0	21.7
Variations with the observer position at spacings(CIE Pub.117):										
S = 1.0H	+ 0.4 / - 0.6					+ 0.3 / - 0.3				
1.5H	+ 0.4 / - 0.4					+ 0.2 / - 0.2				
2.0H	+ 1.0 / - 0.8					+ 0.6 / - 0.7				

CIE Pub.117, 2934 lm Total Lamp Luminous Flux Corrected ($8\log(F/F_0) = 3.7$)
 Area: 0.118 m²

H(β) Range:-90 - 90DEG
 H(β) Interval: 1.0DEG
 Test Speed: HIGH
 Temperature:25.3DEG
 Operators:DAMIN
 Test Date:2024-01-25

V(B) Range:-180 - 180DEG
 V(B) Interval: 5.0DEG
 Test System:EVERFINE GO-2000A_V1 SYSTEM V2.00.443
 Humidity:65.0%
 Test Distance:8.000m [K=0.7125]
 Remarks: